



12,5-51m



11/18m



31t



65t

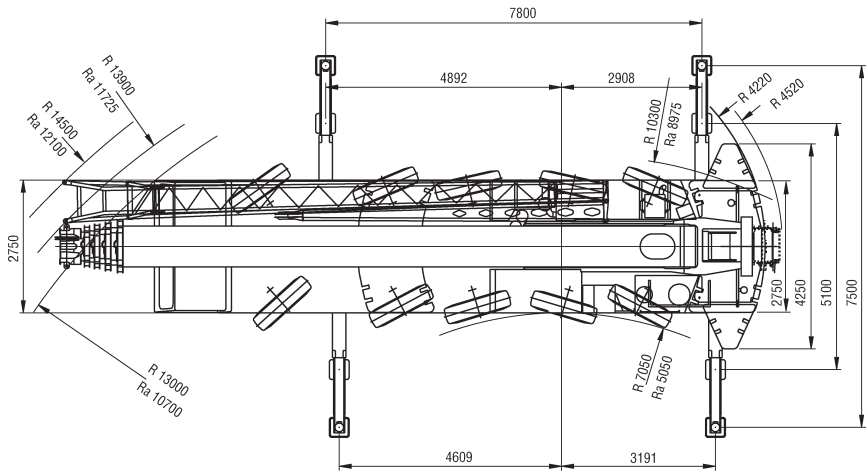
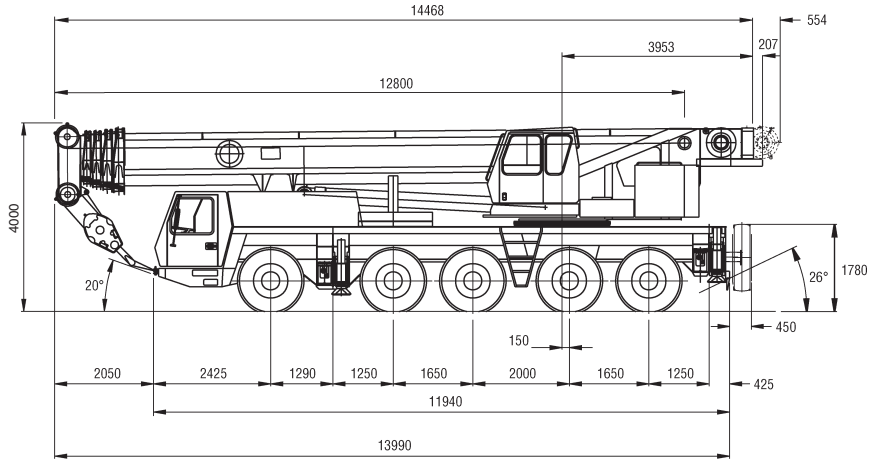

Traglasten für reduzierte Abstützung auf Anfrage





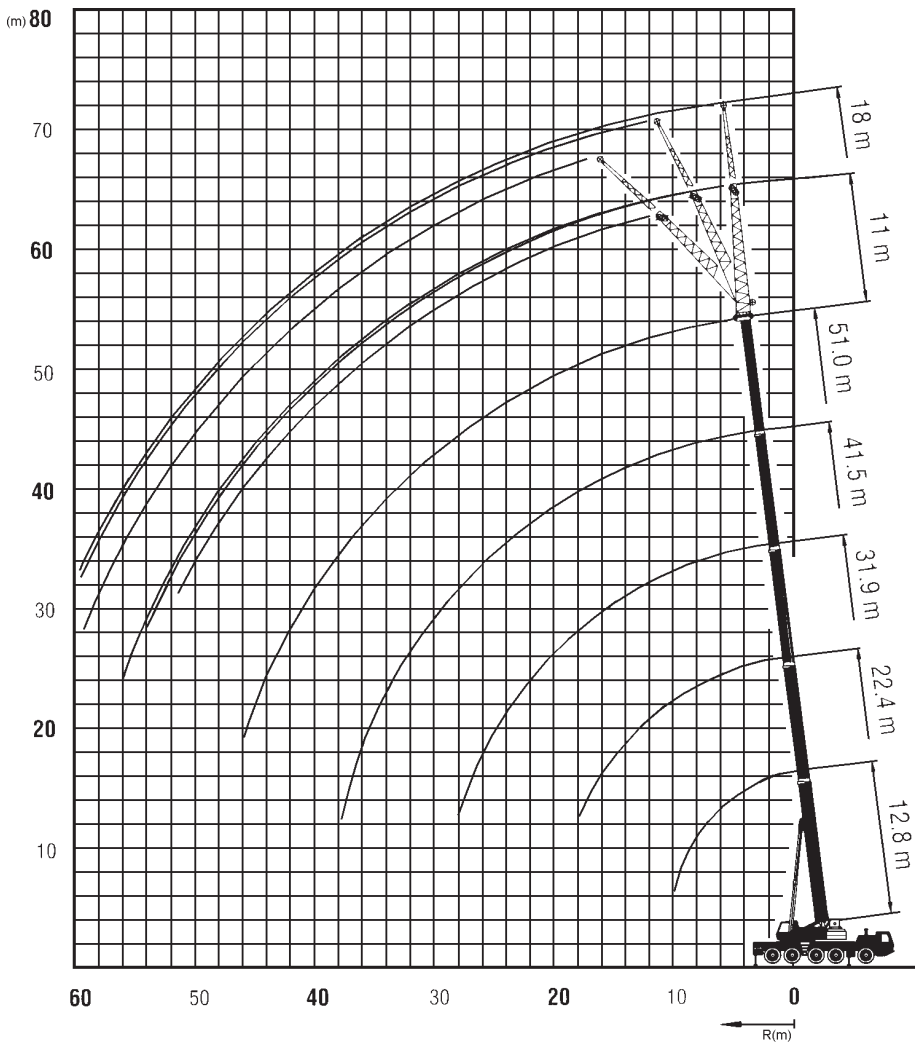

Die Arbeitsbereiche





	12,8*	12,8	17,6	22,4	27,1	31,9	36,7	41,5	46,2	51	
3	100	93	79	64,5							3
4	76	76	72,5	63	50	37					4
5	65,5	66,5	63,5	62	50	37	26				5
6	58,5	58,5	56,5	54,5	50	37	26	19,2			6
7	51,5	51,5	51	49	47	37	26	19,2	14,7		7
8	45,5	45,5	46	44,5	43	35,5	26	19,2	14,7	12,2	8
9	38,5	38,5	41,5	40,5	40	33,5	25	19,2	14,7	12,2	9
10	28,5	28,5	37,5	37	36,5	31	23,5	19,2	14,7	12,2	10
11			32,5	32	32	29,5	22	18,6	14,7	12,2	11
12			29	29	28,5	27,5	20,5	18,1	14,7	12,2	12
13			25,5	25,5	25	25,5	19,1	17,5	14,6	12,2	13
14			23	22,5	22	23	18	16,4	14,5	12,2	14
15				20,5	20,5	20,5	16,9	15,3	13,8	12	15
16				18,3	19,2	18,7	15,8	14,3	13,1	11,8	16
18				15,9	16	15,5	14,3	12,9	11,9	11,2	18
20					13,5	13	12,6	11,5	10,7	10,2	20
22					11,6	11,1	11,7	10,1	9,5	9,4	22
24					10	9,6	10,1	9,2	8,8	8,6	24
26						9	8,8	8,3	8	7,7	26
28						8,2	7,7	7,6	7,1	6,9	28
30							6,8	7	6,2	6,1	30
32							6	6,2	5,8	5,7	32
34								5,5	5,4	5,1	34
36								4,9	4,9	4,5	36
38								4,4	4,3	3,9	38
40									3,8	3,5	40
42									3,4	3	42
44										2,6	44
46										2,3	46

\*nach hinten

\*Zusatzballast erforderlich





12,8-51m



7,5x7,8m



24t



360°



**DIN**

75%

	12,8*	12,8	17,6	22,4	27,1	31,9	36,7	41,5	46,2	51	
3	100	92,5	79	64,5							3
4	76	76	72,5	63	50	37					4
5	66,5	66,5	63,5	62	50	37	26				5
6	58,5	58	56,5	54,5	50	37	26	19,2			6
7	51,5	51	51	49	47	37	26	19,2	14,7		7
8	45,5	45,5	45,5	44	42,5	35,5	26	19,2	14,7	12,2	8
9	38,5	38,5	39,5	37,5	36,5	33,5	25	19,2	14,7	12,2	9
10	28,5	28,5	34	33	31,5	31	23,5	19,2	14,7	12,2	10
11			29	29	28	27,5	22	18,6	14,7	12,2	11
12			25	25	24,5	24,5	20,5	18,1	14,7	12,2	12
13			22,5	22	23	22	19,1	17,5	14,6	12,2	13
14			19,9	19,6	20,5	20	18	16,4	14,5	12,2	14
15				18,1	18,3	17,9	16,9	15,3	13,8	12	15
16				16,6	16,5	16,1	15,6	14,3	13,1	11,8	16
18				13,7	13,7	13,2	13,8	12,9	11,9	11,2	18
20					11,5	11,2	11,6	10,7	10,7	10,2	20
22					9,7	10,3	9,9	9,6	9,2	9,4	22
24					8,4	8,9	8,5	8,7	8,3	8,3	24
26						7,8	7,3	7,5	7,5	7,1	26
28						6,8	6,7	6,6	6,5	6,1	28
30							6,1	5,7	5,7	5,3	30
32							5,4	5,1	5	4,6	32
34								4,6	4,4	4	34
36								4	3,8	3,4	36
38								3,5	3,3	3	38
40									2,9	2,5	40
42									2,5	2,1	42
44										1,8	44
46										1,5	46

\*nach hinten



12,8-51m



7,5x7,8m



11t





360°



DIN

75%

	12,8*	12,8	17,6	22,4	27,1	31,9	36,7	41,5	46,2	51	
3	100	91,5	79	64,5							3
4	76	76	72,5	63	50	37					4
5	66,5	65	63,5	62	50	37	26				5
6	58,5	55	53	47,5	45	37	26	19,2			6
7	45,5	45,5	43	40	36,5	35	26	19,2	14,7		7
8	35	35	35	33	32	29,5	26	19,2	14,7	12,2	8
9	28	28	29,5	28	27,5	25,5	23,5	19,2	14,7	12,2	9
10	23	23	25	25	24	22	21	19,2	14,7	12,2	10
11			21	21,5	21	19,3	19,3	17,3	14,7	12,2	11
12			18,1	18,7	18,5	17,1	17,2	16,2	14,7	12,2	12
13			15,7	16,3	16,3	16,1	15,4	14,4	13,3	12,2	13
14			13,8	14,4	14,3	15	13,8	13,6	12	12	14
15				12,8	12,7	13,4	12,4	12,3	11,8	10,9	15
16				11,4	11,9	12	11,2	11,1	10,7	9,8	16
18				9,1	9,9	9,7	9,9	9,5	8,9	8,1	18
20					8,1	8,1	8,1	7,9	7,5	6,7	20
22					6,7	6,8	6,8	6,5	6,3	5,6	22
24					5,7	5,7	5,7	5,4	5,2	4,7	24
26						4,8	4,8	4,5	4,3	3,9	26
28						4	4	3,8	3,6	3,2	28
30							3,4	3,2	3	2,6	30
32							2,9	2,6	2,4	2	32
34								2,2	2	1,6	34
36								1,8	1,5	1,2	36
38								1,4	1,2		38

\*nach hinten





46,2m



11/18m



7,5x7,8m



31t\*



360°



**DIN**

75%

	<b>11</b>			<b>18</b>			
	5°	20°	40°	5°	20°	40°	
9	8,4						9
10	8,4			5,4			10
11	8,4			5,3			11
12	8,4	8,4		5,3			12
13	8,4	8,4		5,3			13
14	8,4	8,4		5,2			14
15	8,4	8,4	6,4	5,2			15
16	8,4	8,4	6,3	5,2	4,8		16
18	8,4	8,4	6,1	5,1	4,7		18
20	8,4	8,2	6	5	4,6		20
22	8,2	7,9	5,9	5	4,5	3,4	22
24	7,6	7,6	5,8	4,9	4,5	3,3	24
26	7	7	5,6	4,8	4,4	3,2	26
28	6,4	6,4	5,5	4,8	4,3	3,2	28
30	5,7	5,7	5,3	4,7	4,2	3,1	30
32	5,1	5,1	5,1	4,6	4,1	3,1	32
34	4,8	4,8	4,8	4,5	3,9	3	34
36	4,3	4,3	4,4	4,3	3,8	3	36
38	3,8	3,8	4	4	3,7	2,9	38
40	3,5	3,5	3,5	3,7	3,6	2,9	40
42	3,2	3,2	3,2	3,3	3,3	2,9	42
44	3	3	3,1	2,9	2,9	2,9	44
46	2,7	2,7		2,7	2,7	2,7	46
48	2,4	2,4		2,5	2,5	2,5	48
50	2,1	2,1		2,4	2,4	2,4	50
52	1,8	1,8		2,1	2,1		52
54				1,8	1,8		54
56				1,6	1,6		56
58				1,4	1,4		58
60				1,2			60

\*Zusatzballast erforderlich



51m



11/18m



7,5x7,8m



31t\*



360°



75%

	11			18			
	5°	20°	40°	5°	20°	40°	
9	7,2						9
10	7,2						10
11	7,2			4,8			11
12	7,2			4,8			12
13	7,2	7,2		4,7			13
14	7,2	7,2		4,7			14
15	7,2	7,2		4,7			15
16	7,2	7,2	6,3	4,7			16
18	7,2	7,2	6,1	4,6	4,3		18
20	7,2	7,1	6	4,6	4,3		20
22	6,9	6,7	5,9	4,6	4,2	3,4	22
24	6,6	6,3	5,7	4,5	4,2	3,3	24
26	6,3	6	5,6	4,5	4,1	3,2	26
28	5,8	5,6	5,5	4,5	4,1	3,2	28
30	5,3	5,2	5,2	4,4	4,1	3,1	30
32	4,9	4,9	4,9	4,3	4	3,1	32
34	4,6	4,6	4,6	4,1	3,9	3	34
36	4,3	4,3	4,3	3,9	3,7	3	36
38	3,9	3,9	3,9	3,7	3,6	2,9	38
40	3,5	3,5	3,6	3,5	3,4	2,9	40
42	3	3	3,2	3,2	3,2	2,9	42
44	2,6	2,6	2,8	3	3	2,8	44
46	2,3	2,3	2,4	2,6	2,6	2,8	46
48	2	2	2,1	2,3	2,3	2,6	48
50	1,7	1,7		2	2	2,2	50
52	1,4	1,4		1,7	1,7	1,9	52
54	1,1	1,1		1,5	1,5	1,6	54
56	0,9	0,9		1,2	1,2		56
58	0,7			1	1		58
60				0,8	0,8		60

\*Zusatzballast erforderlich





46,2m



11/18m



7,5x7,8m



24t



360°



**DIN**

75%

	<b>11</b>			<b>18</b>			
	5°	20°	40°	5°	20°	40°	
9	8,4						9
10	8,4			5,4			10
11	8,4			5,3			11
12	8,4	8,4		5,3			12
13	8,4	8,4		5,3			13
14	8,4	8,4		5,2			14
15	8,4	8,4	6,4	5,2			15
16	8,4	8,4	6,3	5,2	4,8		16
18	8,4	8,4	6,1	5,1	4,7		18
20	8,4	8,2	6	5	4,6		20
22	8,2	7,9	5,9	5	4,5	3,4	22
24	7,6	7,6	5,8	4,9	4,5	3,3	24
26	7	7	5,6	4,8	4,4	3,2	26
28	6	6	5,5	4,8	4,3	3,2	28
30	5,2	5,2	5,3	4,7	4,2	3,1	30
32	4,6	4,6	4,7	4,6	4,1	3,1	32
34	4,3	4,3	4,3	4,3	3,9	3	34
36	3,9	3,9	4,1	3,7	3,7	3	36
38	3,4	3,4	3,6	3,5	3,5	2,9	38
40	2,9	2,9	3,1	3,3	3,3	2,9	40
42	2,5	2,5	2,7	2,9	2,9	2,9	42
44	2,2	2,2	2,3	2,6	2,6	2,8	44
46	1,9	1,9		2,2	2,2	2,5	46
48	1,6	1,6		1,9	1,9	2,1	48
50	1,3	1,3		1,7	1,7	1,8	50
52	1,1	1,1		1,4	1,4		52
54				1,2	1,2		54
56				1	1		56
58				0,8	0,8		58



51m



11/18m



7,5x7,8m



24t



360°



DIN

75%

	11			18			
	5°	20°	40°	5°	20°	40°	
9	7,2						9
10	7,2						10
11	7,2			4,8			11
12	7,2			4,8			12
13	7,2	7,2		4,7			13
14	7,2	7,2		4,7			14
15	7,2	7,2		4,7			15
16	7,2	7,2	6,3	4,7			16
18	7,2	7,2	6,1	4,6	4,3		18
20	7,2	7,1	6	4,6	4,3		20
22	6,9	6,7	5,9	4,6	4,2	3,4	22
24	6,6	6,3	5,7	4,5	4,2	3,3	24
26	6,3	6	5,6	4,5	4,1	3,2	26
28	5,8	5,6	5,5	4,5	4,1	3,2	28
30	5,3	5,2	5,2	4,4	4,1	3,1	30
32	4,6	4,6	4,9	4,3	4	3,1	32
34	4	4	4,3	4,1	3,9	3	34
36	3,5	3,5	3,7	3,9	3,7	3	36
38	3	3	3,2	3,4	3,4	2,9	38
40	2,5	2,5	2,7	2,9	2,9	2,9	40
42	2,1	2,1	2,3	2,5	2,5	2,9	42
44	1,8	1,8	2	2,2	2,2	2,5	44
46	1,5	1,5	1,6	1,8	1,8	2,1	46
48	1,2	1,2	1,3	1,5	1,5	1,8	48
50	0,9	0,9		1,3	1,3	1,5	50
52	0,7	0,7		1	1	1,2	52
54				0,8	0,8	1	54





# Teleskopkran 100 t

## GMK 5100

**COLONIA**  
SPEZIALFAHRZEUGE



46,2m



11/18m



7,5x7,8m



11t



360°



**DIN**

75%

	<b>11</b>			<b>18</b>			
	5°	20°	40°	5°	20°	40°	
9	8,4						9
10	8,4			5,4			10
11	8,4			5,3			11
12	8,4	8,4		5,3			12
13	8,4	8,4		5,3			13
14	8,4	8,4		5,2			14
15	8,4	8,4	6,4	5,2			15
16	8,4	8,4	6,3	5,2	4,8		16
18	7,7	7,7	6,1	5,1	4,7		18
20	6,3	6,3	6	5	4,6		20
22	5,9	5,9	5,9	5	4,5	3,4	22
24	5,1	5,1	5,5	4,8	4,5	3,3	24
26	4,3	4,3	4,7	4	4	3,2	26
28	3,6	3,6	4	4	4	3,2	28
30	3	3	3,3	3,4	3,4	3,1	30
32	2,5	2,5	2,8	2,9	2,9	3	32
34	2	2	2,3	2,4	2,4	2,8	34
36	1,6	1,6	1,8	2	2	2,4	36
38	1,2	1,2	1,4	1,6	1,6	2	38
40	0,9	0,9	1,1	1,3	1,3	1,6	40
42			0,8	1	1	1,3	42
44				0,7	0,7	1	44
46						0,7	46



51m



11/18m



7,5x7,8m



11t



360°



DIN

75%

	11			18			
	5°	20°	40°	5°	20°	40°	
9	7,2						9
10	7,2						10
11	7,2			4,8			11
12	7,2			4,8			12
13	7,2	7,2		4,7			13
14	7,2	7,2		4,7			14
15	7,2	7,2		4,7			15
16	7,2	7,2	6,3	4,7			16
18	7,2	7,2	6,1	4,6	4,3		18
20	6,4	6,4	6	4,6	4,3		20
22	5,3	5,3	5,8	4,6	4,2	3,4	22
24	4,4	4,4	4,9	4,5	4,2	3,3	24
26	3,6	3,6	4,1	4	4	3,2	26
28	3	3	3,4	3,4	3,4	3,2	28
30	2,4	2,4	2,8	2,8	2,8	3,1	30
32	1,9	1,9	2,2	2,3	2,3	2,8	32
34	1,5	1,5	1,8	1,9	1,9	2,3	34
36	1,1	1,1	1,4	1,5	1,5	1,8	36
38	0,7	0,7	1	1,1	1,1	1,4	38
40				0,8	0,8	1,1	40
42						0,7	42





**Teleskopkran 100 t**

**GMK 5100**

**COLONIA**  
SPEZIALFAHRZEUGE